

## C155.A.2

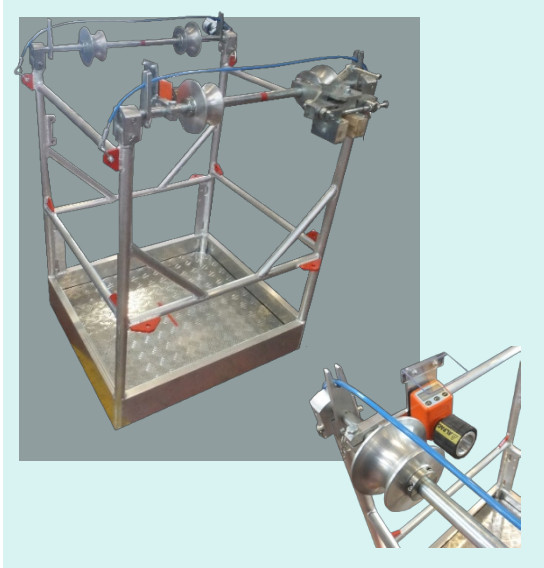

Wózek liniowy do linii dwużyłowych (2 przewody.). Wykonany z lekkiego stopu aluminium z nylonowymi kołami zamontowanymi na łożyskach kulkowych. Hamulec stacjonarny i licznik.

Dostępne również dla linii 3-wiązkowych (3 przewody): mod. **C155.A.3**

### CECHY

Regulowana odległość między kołami	400 do 500 mm.
Pojemność	100 kg
Waga	34 kg

### URZĄDZENIA OPCJONALNE

02 Rolki aluminiowe

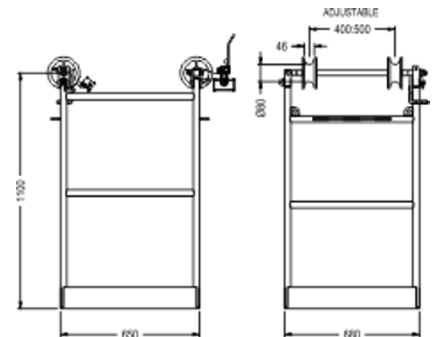

## C155.AM.2

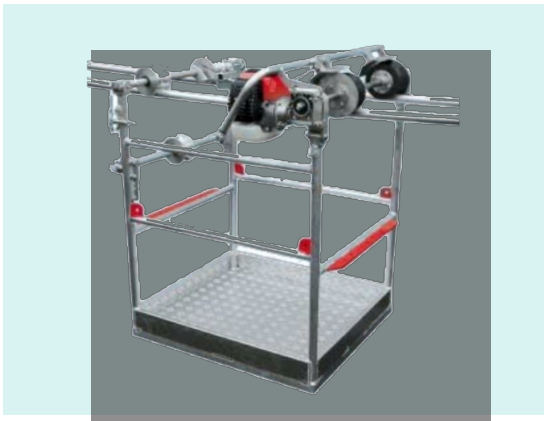

Zmotoryzowany wózek liniowy do linii dwużyłowych (2 kond.). Wykonany z lekkiego stopu z wulkanicznymi kołami zamontowanymi na łożyskach kulkowych. Oś transmisyjna z gumowymi kołami o wysokiej przyczepności. Hamulec stacjonarny i licznik.

Dostępne również dla linii 3-pakietowych (3 kond.): mod. **C155.AM.3**

### CECHY

Regulowana odległość między kołami	400 do 500 mm
Silnik benzynowy	2,4 KM, 2-suwowy, 48 cm <sup>3</sup>
Prędkość	0-20 m/min
Maksymalne nachylenie	25%
Przekładnia mechaniczna z urządzeniem biegu jałowego	
Pojemność	100 kg
Waga	56 kg

707 - Ujemny hamulec tarczowy z ręcznym otwieraniem

