

# F155 TROMMELBOCK MIT MAX. TRAGFÄHIGKEIT VON 70KN BIS 180KN

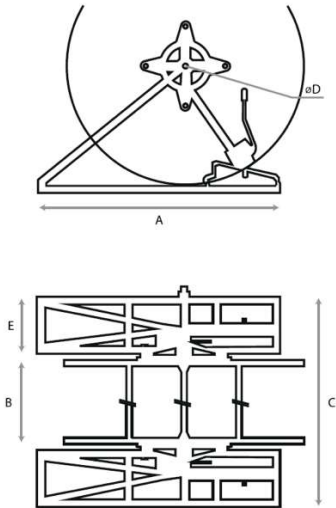

**Trommelbock für Stahl- oder Holztrommeln, zum Heben und Bremsen der Rolle während der Leitungsmontage. Optional besteht die Möglichkeit, die Trommel hydraulisch, über ein Hydraulikaggregat anzutreiben.**

- Eine selbstklemmende Scheibenbremse.
- Jede Stütze kann unabhängig voneinander durch Betätigung einer Handhydraulikpumpe gehoben oder gesenkt werden.
- Es ist eine mechanische Schutzverriegelungen an der Deichsel montiert.
- Seitenstützen mit Kugelgelenken.
- Die Welle wird mit komplettem Zubehör geliefert.
- Kegelförmige Hülsen für Holzrollen (Durchmesser auf Bestellung).
- Geschweißter und lackierter Stahlrahmen mit Befestigungen zur Maschinenverankerung.
- Metallkasten für Zubehör.



**Opt.410.3**

**OPTIONAL**

- 423 - Zusätzliche Scheibenbremse (insgesamt 2 Bremsen).**
- 410.3 1 oder 2 Scheibenbremsen mit Hydraulikklemme per Handpumpe gesteuert.**
- 408 - Hydraulikantrieb für die Spulendrehung, zum Leitungsaufwickeln oder -abwickeln (von der Hydraulikeinheit betrieben).**
- 401 - Anlagen für Stahlrollen und Zentrierhülsen passend zu den Öffnungen in der Rolle (Durchmesser auf Bestellung).**
- 078.1 Satz mit elastischen Hydraulikschläuchen für den Betrieb der Antriebseinheit (verfügbare Längen: 5, 10, 15 m).**
- 419.2 Automatischer Seilwickler zum gleichmäßigen Wickeln von Seilen mit verschiedenen Durchmesser auf Trommeln mit unterschiedlicher Breite (Verfügbar für mod. F155.120 und größer).**

	Rollen- durchmesser min. - max. (1)	Max. Rollenbreite m	Wellen- Durchmesser mm	Maße jedes Rollenständers m (A x E)	Gewicht eines Paares Rollenständers (2) kg
<b>F155.070</b>	0,80-2,80	1,50	45	2,10 x 0,50	350
<b>F155.100</b>	1,50-3,20	1,70	55	2,40 x 0,55	540
<b>F155.120</b>	2,00-3,50	2,40	65	2,60 x 0,60	850
<b>F155.150</b>	2,00-4,00	3,00	95	3,10 x 0,60	1100
<b>F155.180</b>	2,00-4,00	3,00	95	3,10 x 0,60	1250

(1) auf Bestellung können wir Ständer für Spulen mit größerem Durchmesser liefern  
 (2) Gewicht eines Standard-Ständerpaares ohne optionale Ausrüstung



**Opt.408**

	Max. Paarlast daN	Bremsmoment mit Standard- bremse daN m	Bremsmoment mit 2 Bremsen Opt. 423 daN m	Bremsmoment mit Bremse Opt. 410.3 daN m	Parameter mit Antrieb Option 408		
					Max. Bremsmoment daN m	Max. rückgewonnener Moment daN m	Max. Geschwindigkeit (3) km/h
<b>F155.070</b>	7000	150	300	—	225	180	5
<b>F155.100</b>	10000	230	460	600	280	230	5
<b>F155.120</b>	12000	230	460	800	280	230	5
<b>F155.150</b>	15000	230	460	1000	312	250	5
<b>F155.180</b>	18000	280	560	1200	375	300	5

(3) vom Hydraulikkreis der Bremse/der Winden-Bremse oder des OMAC-Aggregats angetrieben.